

de ORIGINALBETRIEBSANLEITUNG**en** OPERATING INSTRUCTION**fr** MODE D'EMPLOI**es** MODO DE EMPLEO

Euro ⚡ Blitz



Akku / Accu
Accumulateur / Acumulador

Blitz
ohne Dauerlicht / mit Dauerlicht

flash
without steady light / with steady light

flash
sans lumière permanente / avec lumière permanente

xenón flash
sin luz permanente / con luz permanente

20881

20881F zwei-/einseitig
bi-directional / uni-directional
diffusion bilatérale / unilatérale
dos cara / una caras

Ersatzteile / Parts / Pieces detachees / Despiece

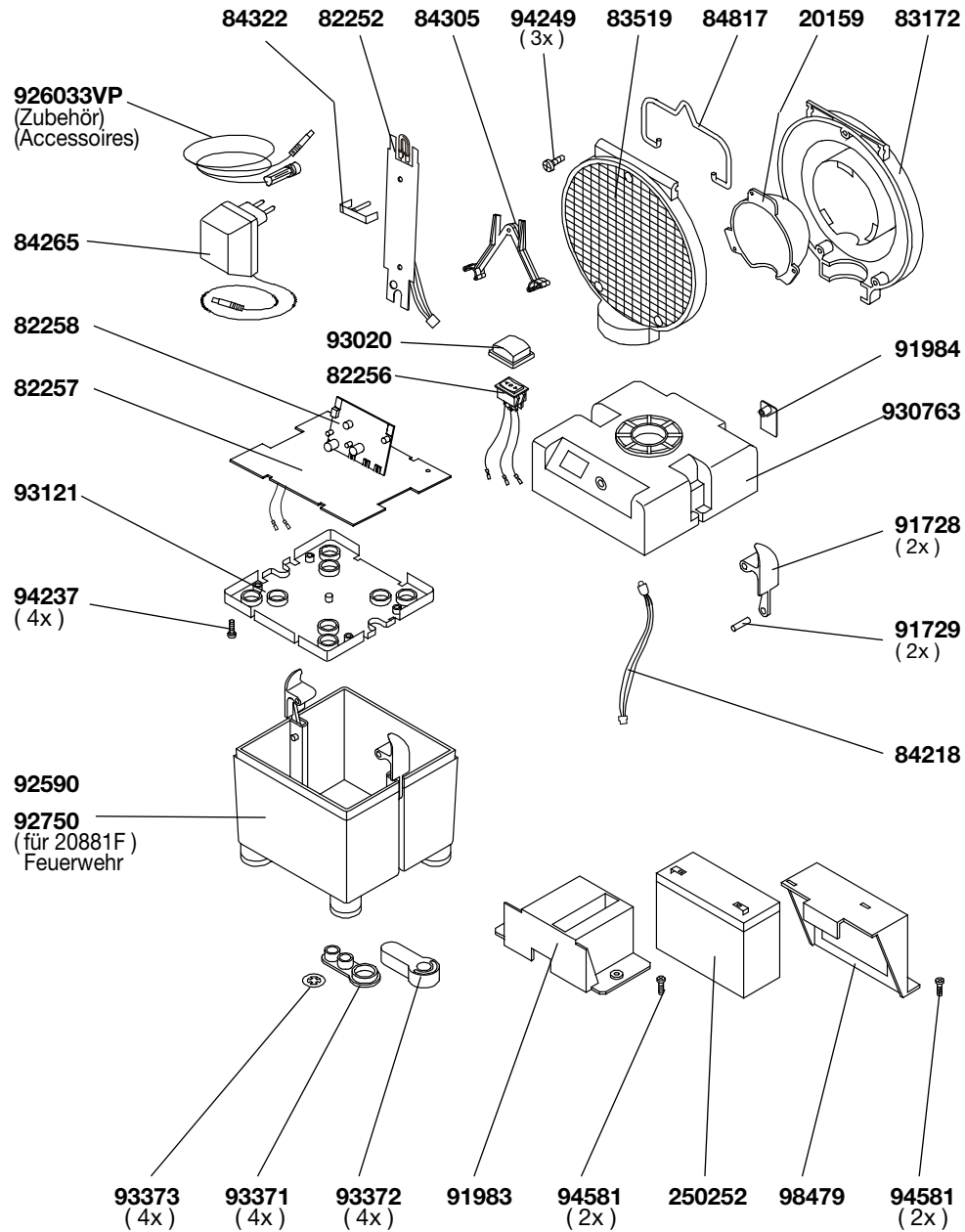

Schalter / Switch / Interrupteur / Interruptor

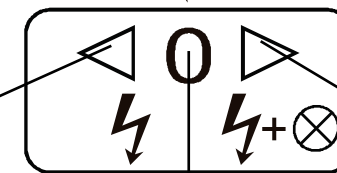
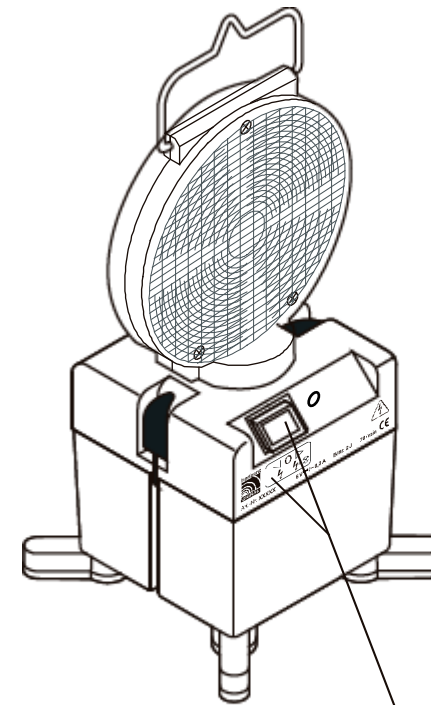

EIN / MARCHÉ / ON
ohne Dauerlicht
sans lum. permanente
without steady light
sin luz permanente

AUS / OFF
ARRÊT / APAGADO

EIN / MARCHÉ / ON
mit Dauerlicht
avec lum. permanente
with steady light
con luz permanente

de Laden des eingebauten Akkus:

Öffnen Sie die Leuchte, entnehmen Sie das Steckernetzteil und schließen Sie die Leuchte wieder. Achten Sie besonders auf die Leitungen zwischen Akku und Oberteil. Verbinden Sie das Netzteil mit der Ladebuchse auf der Rückseite und dem 230 V Netz. Die Ladung wird über die rote Kontrollleuchte angezeigt. Ein voll geladener Akku wird mit einer grünen Leuchte dargestellt.

Sollte der Euro-Blitz einmal lange beansprucht, und damit stark entladen worden sein, wird zu Beginn mit einem geringeren Strom geladen. In diesem Fall wird in den ersten Minuten der Ladung keine Anzeige leuchten, bis sie wie gewohnt in ein rotes Leuchten übergeht.

Der Euro-Blitz kann beliebig lang geladen werden, ohne den Akku zu beschädigen. Nach Beendigung des Ladevorgangs legen Sie das Netzteil wieder zurück in das Leuchtenunterteil.

ACHTUNG:

Vor der ersten Benutzung muss der Akku mit der Elektronik verbunden und mindestens 14 Stunden geladen werden! Dazu das Gehäuse öffnen und die beiden Leitungen aus dem Oberteil nach Farben auf den Akku aufstecken, anschließend den Akku laden.

Bei längerem Nichtgebrauch (größer 2 Monate) oder erneuter Einlagerung müssen die Leitungen vom Akku getrennt werden.

Der Euro-Blitz verfügt über einen Tiefentladeschutz, der bei entladendem Akku das Gerät ausschaltet. Beachten Sie die maximalen Betriebszeiten, die mit einer Akkuladung erreicht werden können.

Wichtiger Hinweis zu Akkumulatoren:

Akkumulatoren unterliegen einer technologisch bedingten Selbstentladung (chemischer Prozess). Daher werden auch vollständig aufgeladene Akkumulatoren bei langem Nichtgebrauch langsam entladen und eventuell dauerhaft geschädigt.

Aus diesem Grund

- **müssen** die Betriebsakkumulatoren bei Nichtgebrauch der Leuchte **regelmäßig im Abstand von 2 Monaten** geladen werden,
- **muss** die Leuchte nach Abschalten durch den Tiefentladeschutz mit dem **Betriebsartenschalter (EIN / AUS)** ausgeschaltet werden,
- darf die Leuchte nach Abschalten durch den Tiefentladeschutz weder ein- noch ausgeschaltet eingelagert werden, ohne den Akkumulator **vorher voll aufzuladen**.

en Charging of the built-in battery

Open the lamp, take out charge adapter and close lamp again.

Caution: make sure to open the lamp carefully as the upper part and the rechargeable battery are cable-connected.

Connect the charging adapter with the socket at lamp's back and 230V mains. Proper charge function is indicated by a red indicator LED at lamp's upper part. As soon as the battery is fully charged the LED will light up green.

In case the battery is nearly discharged due to extended operation times, the initial charging process will be executed with lower power. During the period of charging with lower power, the red LED will not light up until normal charging process is achieved. Charging is unlimited (overcharging protection). After charging return charge adapter into the lamp.

CAUTION:

Before first use, the rechargeable battery has to be connected to the electronics and charged for at least 14hours! In order to do so, open the housing and connect the two wires according to the corresponding colour with the rechargeable battery.

Left idle for a period longer than 2 months, or if being restored, the battery has to be disconnected from the electronic.

Euro-Blitz is equipped with a deep-discharge protection, switching the lamp off automatically in case of discharged battery. Please take notice of the maximum operation hours which can be reached with one charge.

NOTE:

Rechargeable batteries are subject to a technologically caused self-discharge process (chemical process). Due to this process, also fully charged batteries will discharge slowly even when not being used and may get permanently damaged.

Therefore please keep to the following instructions:

- left idle, batteries **need to be recharged regularly** after a period of approx. **2 months**
- in case the device was deactivated due to deep discharge protection, **switch off** the device **with the ON/OFF switch**.
- in case the device was switched off due to deep discharge protection, the battery has to be **recharged completely** before storing the device (regardless whether the device is switched ON or OFF).

Bien lire la notice avant première utilisation

Ouvrir le boîtier en rabaisant les deux systèmes de fermeture rapide situés à gauche et à droite sur la partie supérieure de la balisette. Prendre le chargeur 230V placé dans le bac inférieur.

Attention ! Ouvrez la balisette avec précaution, comme la partie supérieure de l'appareil et l'accumulateur sont câblés.

Refermer le boîtier. Brancher le chargeur sur une prise secteur 230V, et introduire la fiche de sortie dans la petite prise, protégée par un cache semi-étanche, et située à l'arrière de la partie supérieure de l'appareil. Vérifier que le chargement de l'accumulateur se fait correctement grâce à la Led placée sur la face avant de la partie supérieure: cette Led s'allume en rouge lorsque l'accumulateur est en charge. Une fois l'accumulateur est pleinement chargée, la LED s'allume en verte.

Au cas où la batterie fût déchargée fortement, le chargement initial se déroule avec courant faible. Pendant ce processus la LED d'indication ne s'allume pas.

ATTENTION:

Avant la toute première utilisation de la pile rechargeable, celle-ci doit être branchée sur l'électronique et chargée pendant au moins 14 heures ! Afin de brancher la pile avec l'électronique il faut ouvrir le boîtier et raccorder les deux câbles correspondants aux couleurs avec la pile.

Pendant les périodes de non-utilisation plus de 2 mois il faut débrancher l'électronique de la pile. Il en va de même si le dispositif va être stocké de nouveau.

L'Euro-Blitz dispose de la protection contre les décharges profondes qui éteint l'appareil lorsque la pile rechargeable est déchargée. Veillez à bien observer le temps de fonctionnement maximal, qui peut être atteint avec une pile totalement chargée.

Remarque importante :

Veillez noter que la pile rechargeable fait l'objet d'un procédé d'auto-déchargement (procédé chimique). En vertu du ce procédé, les piles complètement chargées peuvent se décharger dès lors qu'elles ne sont pas utilisées pendant un certain temps.

C'est pourquoi il est indispensable de

- charger les piles rechargeables **régulièrement**, c'est à dire au moins **tous les 2 mois**, même si celles-ci ne sont pas utilisées.
- éteindre la lampe avec **l'interrupteur ON / OFF** quand celle-ci a été mise hors service par la fonction de protection contre les décharges profondes.
- charger complètement la pile rechargeable avant de mettre la lampe en fonction quand elle a été mise hors service par la fonction de protection contre les décharges profondes.

!ATENCIÓN!

Abre la carcasa con cuidado como la parte superior et el acumulador están cableado!

Abra la lámpara de señalización, extraiga el adaptador de recarga y conéctelo a la lámpara. Conéctelo a la red convencional de 230V~ vol. En su correcta función de conexión, se deberá encenderse en color rojo el indicador de control en la parte superior (carcasa) de la Baliza.

Tan pronto como la batería esté completamente recargado, el indicador de control s'enciende en color verde. Puede recargarse el acumulador completamente descargado en 14 h. (Tiempo de recarga automática).

En caso de que el acumulador fue descargado casi completamente debido a un uso prolongado, la recarga inicial se realiza con corriente reducido. Durante este proceso, el indicador de control no s'enciende, hasta el proceso de carga normal se inicia de nuevo.

El tiempo de carga es ilimitado, no tiene influencia negativa al acumulador. Una vez concluida la recarga, deposite de nuevo el adaptador de recarga en la Baliza, parte (carcasa) inferior. Cierre el conector de la parte posterior.

PRECAUCIÓN:

Antes de su primer uso, ó puesta en marcha la batería-acumulador debe estar conectado con la electrónica y cargando por lo menos 14 horas!_A ese fin hay que abrir la carcasa y conectar ambos alambres correspondiente al color con la batería - acumulador.

Cuando no vaya a usar el dispositivo durante un largo período de tiempo (más de 2 meses) hay que desconectar la pila de la electrónica. Se aplicará el mismo cuando el dispositivo debe ser almacenado de nuevo.

El Euro-flash está dotado con un sistema de protección de descarga profunda, que en el caso de que el acumulador esté en su fase de descarga total, el Euro-Flash, se desconectará. Por favor, compruebe Ud. el tiempo de máxima autonomía en servicio que puede alcanzar con su batería-acumulador en completa carga.

Nota importante sobre las baterías-acumuladores:

Los acumuladores están sujetas a una auto-descarga, por su propio proceso tecnológico (proceso químico) Las baterías aún estando completamente cargadas, si no se utilizan, se van descargando lentamente por si mismas, y es posible que en ese proceso sufran daños irreversibles, que no se pueden reparar y son totalmente ajenos al fabricante.

Por esta razón,:

- **Deben** ser cargadas regularmente a intervalos de aproximadamente cada 2 meses cuando no se utilice los acumuladores para el funcionamiento de la lámparas xenón flash.
- **Si no se utilizan** los focos xenón Flash, deben apagar el interruptor en su posición OFF (apagado).
- NO debe volver ha conectar el foco xenón Flash , una vez que ha sido desconectado guardado por algún tiempo en almacén **SIN** antes haber cargado por completo el acumulador que haya de utilizar para su servicio.

Technische Daten · Technical data · Données techniques · Datos Técnicos

Betriebsspannung Operating voltage Tension du réseau Voltage	6 V -
Blitzenergie Flash energy Energie Xenón flash energia	2 Joule
Blitzfolge Fréquence flash Flash frequency Frecuencia xenón flash	~ 60 / min
Betriebsstunden Durée d'utilisation Operation Duración de consumo	Blitz / flash / Xenón flash ~ 11 h
Stromaufnahme Consommation Current consumption Consumo	Blitz / flash / Xenón flash ~ 500mA
Maße Dimensions Measurements Medidas	190 x 160 x 390 mm
Gewicht (ohne Batterie) Poids (without batteries) Weight Peso	~ 1,1 kg
Versorgung Alimentation Power supply Alimentación-bateria	dryfit-Akku 6V / 6,5 Ah

Technische Änderungen vorbehalten !
Subject to alterations !
Sous réserve de changements techniques !
Reservado el derecho de cambios técnicos !